

Euro-Programmablaufplan für die maschinelle Berechnung der vom Arbeitslohn einzubehaltenden Lohnsteuer, des Solidaritätszuschlags und der Maßstabsteuer für die Kirchenlohnsteuer in 2005

Das Programm bietet die Möglichkeit, die Werte von Lohnsteuer, Solidaritätszuschlag und Bemessungsgrundlage für die Kirchenlohnsteuer in Euro maschinell zu berechnen. Das Programm kann als Unterprogramm in ein Lohnabrechnungsverfahren eingefügt werden, wenn die unter 3.1 beschriebenen Eingangsparameter zur Verfügung gestellt werden. Es ist auch für den Lohnsteuer-Jahresausgleich durch den Arbeitgeber nach § 42b EStG einsetzbar.

Inhalt

1. Gesetzliche Grundlagen
2. Erläuterungen
 - 2.1 Allgemeines
 - 2.2 Feldlängen
 - 2.3 Symbole
3. Schnittstellenkonventionen
 - 3.1 Eingangsparameter
 - 3.2 Ausgangsparameter
4. Interne Felder
5. Programmablaufplan

1. Gesetzliche Grundlagen

Der Programmablaufplan enthält gem. § 39b Abs. 8 EStG:

- a) die Berechnung der vom laufenden Arbeitslohn nach § 39b Abs. 2 EStG einzubehaltenden Lohnsteuer für Lohnzahlungszeiträume, die nach dem 31. Dezember 2004 enden,
- b) die Berechnung der einzubehaltenden Lohnsteuer für sonstige Bezüge nach § 39b Abs. 3 Sätze 1 bis 7 EStG,
- c) die Berechnung des Solidaritätszuschlags nach dem Gesetz zur Senkung des Solidaritätszuschlags,
- d) die Ermittlung der Bemessungsgrundlage für die einzubehaltende Kirchenlohnsteuer (Minderung der ermittelten Lohnsteuer nach § 51a EStG),

- e) die Berücksichtigung des Gesetzes zur Neuordnung der einkommensteuerrechtlichen Behandlung von Altersvorsorgeaufwendungen und Altersbezügen (Alterseinkünftegesetz),
- f) die Günstigerprüfung bei der Berechnung der Vorsorgepauschale nach dem EU-Richtlinien-Umsetzungsgesetz,

2. Erläuterungen

2.1 Allgemeines

Es sind tägliche, wöchentliche, monatliche und jährliche Lohnzahlungszeiträume berücksichtigt. Die Aufteilung von Jahresbeträgen auf unterjährige Lohnzahlungszeiträume sowie die Hochrechnung von Beträgen für unterjährige Lohnzahlungszeiträume auf Jahresbeträge wird entsprechend den in § 39b Abs. 2 Satz 5 EStG angegebenen Bruchteilen vorgenommen. Bruchteile eines Cents werden entsprechend den Angaben im Programmablaufplan auf ganze Cents aufgerundet bzw. bleiben außer Ansatz.

Hat ein Rechenergebnis oder ein zu übertragendes Feld Dezimalstellen, die im Empfangsfeld nicht vorgesehen sind und es ist im Programmablaufplan nichts anderes angegeben, sind diese überschüssigen Dezimalstellen wegzulassen.

2.2 Feldlängen

Das Format und die Länge der Parameter und internen Felder sind bei der Programmierung (Codierung) zu bestimmen, soweit sie sich nicht unmittelbar aus den Erläuterungen oder dem Programmablaufplan ergeben.

Feldbeschreibungen ohne Stellenangaben beziehen sich auf Ganzzahlen, ansonsten sind die Nachkommastellen angegeben. **Bei der Steuerberechnung werden Gleitkommafelder verwendet.**

2.3 Symbole

Die im Programmablaufplan verwendeten Sinnbilder entsprechen der Zeichenschablone nach DIN 66001.

Darüber hinaus bedeuten:

↓ = Wert nach unten abrunden (z.B. € ↓ = auf volle € abrunden)

↑ = Wert nach oben aufrunden (z.B. C ↑ = auf volle C aufrunden)

→ = „übertragen nach“ (Zuweisung)

3. Schnittstellenkonventionen

3.1 Eingangsparameter

Die Plausibilität der Parameter wird im Programm nicht geprüft. Sie müssen daher in Vorprogrammen des Arbeitgebers abgesichert werden. Es kommen z.B. in Betracht:

- Vorzeichenprüfung (z.B. darf der Wert in RE4 nicht negativ sein);
- Prüfung auf gültigen Inhalt (z.B. Wert in LZZ nur 1, 2, 3 oder 4, Wert in ALTER1);
- Prüfung von Eingangswerten im Verhältnis zu anderen Eingangswerten (z.B. darf VBEZ nicht größer als RE4 sein, da die Versorgungsbezüge im Bruttolohn enthalten sein müssen; wenn STKL = 2 ist, muss ZKF größer als Null sein).

Es werden folgende Eingangsparameter benötigt:

| Name | Bedeutung |
|-------------|---|
| ALTER1 | 1, wenn das 64. Lebensjahr vor Beginn des Kalenderjahres vollendet wurde, in dem der Lohnzahlungszeitraum endet (§ 24 a EStG), sonst = 0 |
| HINZUR | In der Lohnsteuerkarte des Arbeitnehmers eingetragener Hinzurechnungsbetrag für den Lohnzahlungszeitraum in Cents |
| JFREIB | Jahresfreibetrag nach Maßgabe der Eintragungen auf der Lohnsteuerkarte in Cents (ggf. 0) |
| JHINZU | Jahreshinzurechnungsbetrag in Cents (ggf. 0) |
| JRE4 | Voraussichtlicher Jahresarbeitslohn ohne sonstige Bezüge und ohne Vergütung für mehrjährige Tätigkeit in Cents (ggf. 0) Anmerkung: Die Eingabe dieses Feldes ist erforderlich bei Eingabe „sonstiger Bezüge“ (Feld SONSTB) oder bei Eingabe der „Vergütung für mehrjährige Tätigkeit“ (Feld VMT). |
| JVBEZ | In JRE4 enthaltene Versorgungsbezüge in Cents (ggf. 0) |
| KRV | 1 = der Arbeitnehmer ist im Lohnzahlungszeitraum in der gesetzlichen Rentenversicherung versicherungsfrei und gehört zu den in § 10 c Abs. 3 EStG genannten Personen. Bei anderen Arbeitnehmern ist „0“ einzusetzen. Für die Zuordnung sind allein die dem Arbeitgeber ohnehin bekannten Tatsachen maßgebend; zusätzliche Ermittlungen braucht der Arbeitgeber nicht anzustellen. |
| LZZ | Lohnzahlungszeitraum: 1 = Jahr 2 = Monat 3 = Woche 4 = Tag |

| | |
|--------|---|
| R | Religionsgemeinschaft des Arbeitnehmers lt. Lohnsteuerkarte (bei keiner Religionszugehörigkeit = 0) |
| RE4 | Steuerpflichtiger Arbeitslohn vor Berücksichtigung der Freibeträge für Versorgungsbezüge, des Altersentlastungsbetrags und des auf der Lohnsteuerkarte für den Lohnzahlungszeitraum eingetragenen Freibetrags in Cents. |
| SONSTB | Sonstige Bezüge (ohne Vergütung aus mehrjähriger Tätigkeit) in Cents (ggf. 0) |
| STKL | Steuerklasse: 1 = I 2 = II 3 = III 4 = IV 5 = V 6 = VI |
| VBEZ | In RE4 enthaltene Versorgungsbezüge in Cents (ggf. 0) |
| VBEZM | Versorgungsbezug im Januar 2005 bzw. für den ersten vollen Monat in Cents |
| VBEZS | Voraussichtliche Sonderzahlungen im Kalenderjahr bei Versorgungsempfänger in Cents |
| VBS | In SONSTB enthaltene Versorgungsbezüge in Cents (ggf. 0) |
| VMT | Vergütung für mehrjährige Tätigkeit in Cents (ggf. 0) |
| WFUNDF | In der Lohnsteuerkarte des Arbeitnehmers eingetragener Freibetrag für den Lohnzahlungszeitraum in Cents |
| ZKF | Zahl der Freibeträge für Kinder (eine Dezimalstelle, nur bei Steuerklassen I, II, III und IV) |
| ZMVB | Zahl der Monate, für die Versorgungsbezüge gezahlt werden (nur erforderlich bei Jahresberechnung (LZZ = 1)) |

3.2 Ausgangsparameter

Als Ergebnis stellt das Programm folgende Ausgangsparameter zur Verfügung:

| Name | Bedeutung |
|-------------|---|
| BK | Bemessungsgrundlage für die Kirchenlohnsteuer in Cents |
| BKS | Bemessungsgrundlage der sonstigen Einkünfte (ohne Vergütung für mehrjährige Tätigkeit) für die Kirchenlohnsteuer in Cents |
| BKV | Bemessungsgrundlage der Vergütung für mehrjährige Tätigkeit für die Kirchenlohnsteuer in Cents |
| LSTLZZ | Für den Lohnzahlungszeitraum einzubehaltende Lohnsteuer in |

| | |
|---------|--|
| | Cents |
| SOLZLZZ | Für den Lohnzahlungszeitraum einzubehaltender Solidaritätszuschlag in Cents |
| SOLZS | Solidaritätszuschlag für sonstige Bezüge (ohne Vergütung für mehrjährige Tätigkeit) in Cents |
| SOLZV | Solidaritätszuschlag für die Vergütung für mehrjährige Tätigkeit in Cents |
| STS | Lohnsteuer für sonstige Einkünfte (ohne Vergütung für mehrjährige Tätigkeit) in Cents |
| STV | Lohnsteuer für Vergütung für mehrjährige Tätigkeit in Cents |

4. Interne Felder

Das Programm verwendet intern folgende Felder (wenn ggf. solche Felder im Umfeld des Programms verwendet werden sollen, können sie als Ausgangsparameter behandelt werden, soweit sie nicht während des Programmdurchlaufs noch verändert wurden). Die internen Felder müssen vor Aufruf des Programms gelöscht werden:

| Name | Bedeutung |
|-------------|--|
| ALTE | Altersentlastungsbetrag nach Alterseinkünftegesetz in Cents |
| ANP | Arbeitnehmer-Pauschbetrag in € |
| ANTEIL1 | Auf den Lohnzahlungszeitraum entfallender Anteil von Jahreswerten auf ganze Cents abgerundet |
| ANTEIL2 | Auf den Lohnzahlungszeitraum entfallender Anteil von Jahreswerten auf ganze Cents aufgerundet |
| BMG | Bemessungsgrundlage für Altersentlastungsbetrag in Cents |
| DIFF | Differenz zwischen ST1 und ST2 in € |
| EFA | Entlastungsbetrag für Alleinerziehende in € |
| FVB | Versorgungsfreibetrag in Cents |
| FVBZ | Zuschlag zum Versorgungsfreibetrag in € |
| JBMG | Jahressteuer nach § 51a EStG, aus der Solidaritätszuschlag und Bemessungsgrundlage für die Kirchenlohnsteuer ermittelt werden in € |
| JW | Jahreswert, dessen Anteil für einen Lohnzahlungszeitraum in UPANTEIL errechnet werden soll in Cents |

| | |
|---------------------|---|
| KENNZ | Kennzeichen bei Vergütung für mehrjährige Tätigkeit 0 = beim Vorwegabzug ist ZRE4VP zu berücksichtigen 1 = beim Vorwegabzug ist ZRE4VP1 zu berücksichtigen |
| KFB | Summe der Freibeträge für Kinder in € |
| KZTAB | Kennzahl für die Einkommensteuer-Tabellenart: 1 = Grundtabelle 2 = Splittingtabelle |
| LSTJAHR | Jahreslohnsteuer in € |
| LST1, LST2, LST3 | Zwischenfelder der Jahreslohnsteuer in Cents |
| MIST | Mindeststeuer für die Steuerklassen V und VI in € |
| RE4LZZ | Arbeitslohn des Lohnzahlungszeitraums nach Abzug der Freibeträge für Versorgungsbezüge, des Altersentlastungsbetrags und des in der Lohnsteuerkarte eingetragenen Freibetrags und Hinzurechnung eines Hinzurechnungsbetrags in Cents. Entspricht dem Arbeitslohn, für den die Lohnsteuer im personellen Verfahren aus der zum Lohnzahlungszeitraum gehörenden Tabelle abgelesen würde |
| RE4LZZV | Arbeitslohn des Lohnzahlungszeitraums nach Abzug der Freibeträge für Versorgungsbezüge und des Altersentlastungsbetrags in Cents zur Berechnung der Vorsorgepauschale |
| RW | Rechenwert in Gleitkommadarstellung |
| SAP | Sonderausgaben-Pauschbetrag in € |
| SOLZFREI | Freigrenze für den Solidaritätszuschlag in € |
| SOLZJ | Solidaritätszuschlag auf die Jahreslohnsteuer in €, C (2 Dezimalstellen) |
| SOLZMIN | Zwischenwert für den Solidaritätszuschlag auf die Jahreslohnsteuer in €, C (2 Dezimalstellen) |
| ST | Tarifliche Einkommensteuer in € |
| ST1 | Tarifliche Einkommensteuer auf das 1,25-fache ZX in € |
| ST2 | Tarifliche Einkommensteuer auf das 0,75-fache ZX in € |
| VBEZB | Bemessungsgrundlage für den Versorgungsfreibetrag in Cents |
| VHB | Höchstbetrag der Vorsorgepauschale nach Alterseinkünftegesetz in €, C |
| VSP | Vorsorgepauschale in €, C (2 Dezimalstellen) |
| VSPN | Vorsorgepauschale nach Alterseinkünftegesetz in €, C |

| | |
|----------------------|---|
| VSP1 | Zwischenwert 1 bei der Berechnung der Vorsorgepauschale nach dem Alterseinkünftegesetz in €, C |
| VSP2 | Zwischenwert 2 bei der Berechnung der Vorsorgepauschale nach dem Alterseinkünftegesetz in €, C |
| VSPKURZ | Höchstbetrag der Vorsorgepauschale nach § 10c Abs. 3 EStG in € |
| VSPMAX1 | Höchstbetrag der Vorsorgepauschale nach § 10c Abs. 2 Nr. 2 EStG in € |
| VSPMAX2 | Höchstbetrag der Vorsorgepauschale nach § 10c Abs. 2 Nr. 3 EStG in € |
| VSPO | Vorsorgepauschale nach § 10c Abs. 2 Satz 2 EStG vor der Höchstbetragsberechnung in €, C (2 Dezimalstellen) |
| VSPREST | Für den Abzug nach § 10c Abs. 2 Nrn. 2 und 3 EStG verbleibender Rest von VSPO in €, C (2 Dezimalstellen) |
| VSPVOR | Höchstbetrag der Vorsorgepauschale nach § 10c Abs. 2 Nr. 1 EStG in €, C (2 Dezimalstellen) |
| X | Zu versteuerndes Einkommen gem. § 32a Abs. 1 und 2 EStG (2 Dezimalstellen) |
| Y | gem. § 32a Abs. 1 EStG (6 Dezimalstellen) |
| ZRE4 | Auf einen Jahreslohn hochgerechnetes RE4LZZ in €, C (2 Dezimalstellen) |
| ZRE4VP | Auf einen Jahreslohn hochgerechnetes RE4LZZV zur Berechnung der Vorsorgepauschale in €, C (2 Dezimalstellen) |
| ZRE4VP1 | Sicherungsfeld von ZRE4VP in €, C bei der Berechnung des Vorwegabzugs für die Vergütung für mehrjährige Tätigkeit |
| ZTABFB | Feste Tabellenfreibeträge (ohne Vorsorgepauschale) in € |
| ZVE | Zu versteuerndes Einkommen in € |
| ZX, ZZX, HOCH, VERGL | Zwischenfelder zu X für die Berechnung der Steuer nach § 39b Abs. 2 Satz 8 EStG in €. |

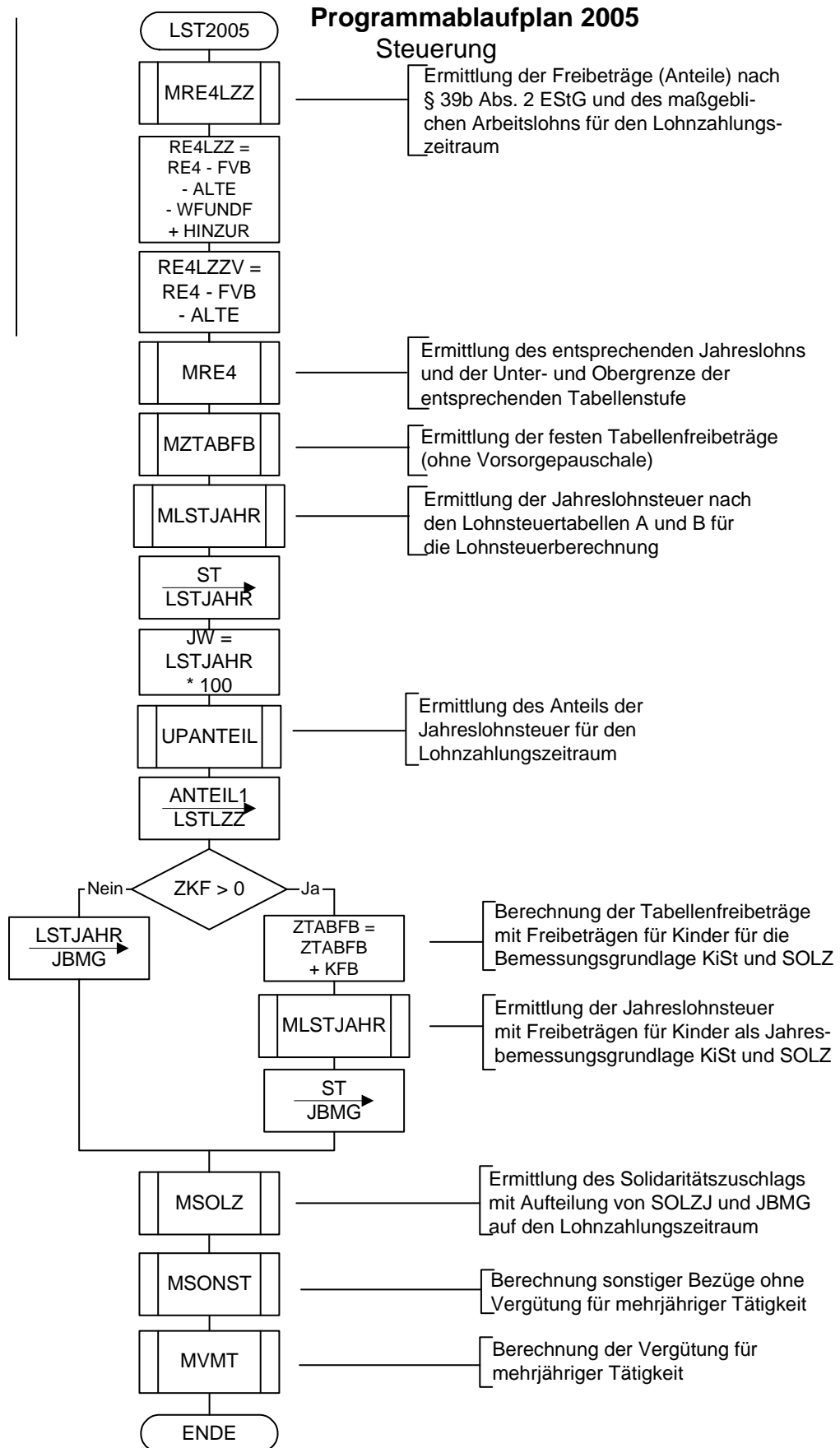

Freibeträge für Versorgungsbezüge,
Altersentlastungsbetrag
(§ 39b Abs. 2 Satz 2 EStG)

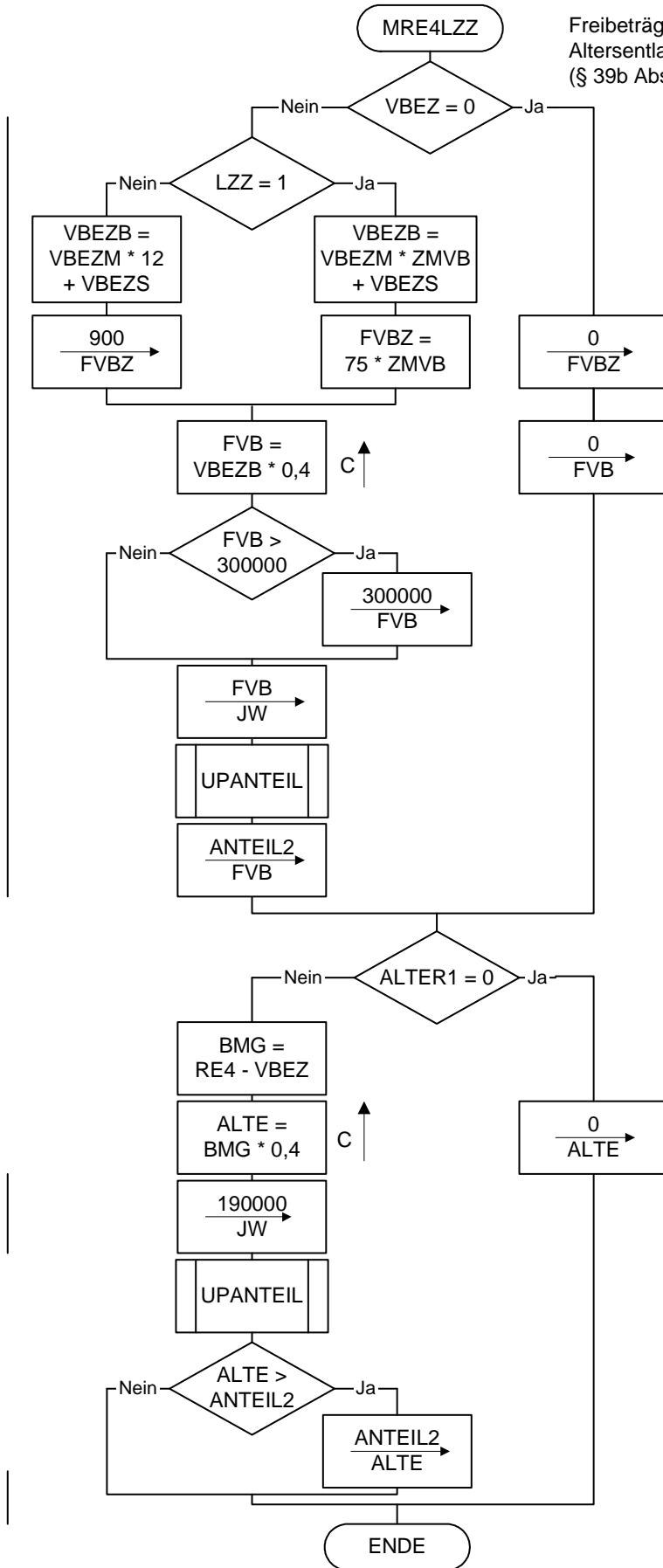

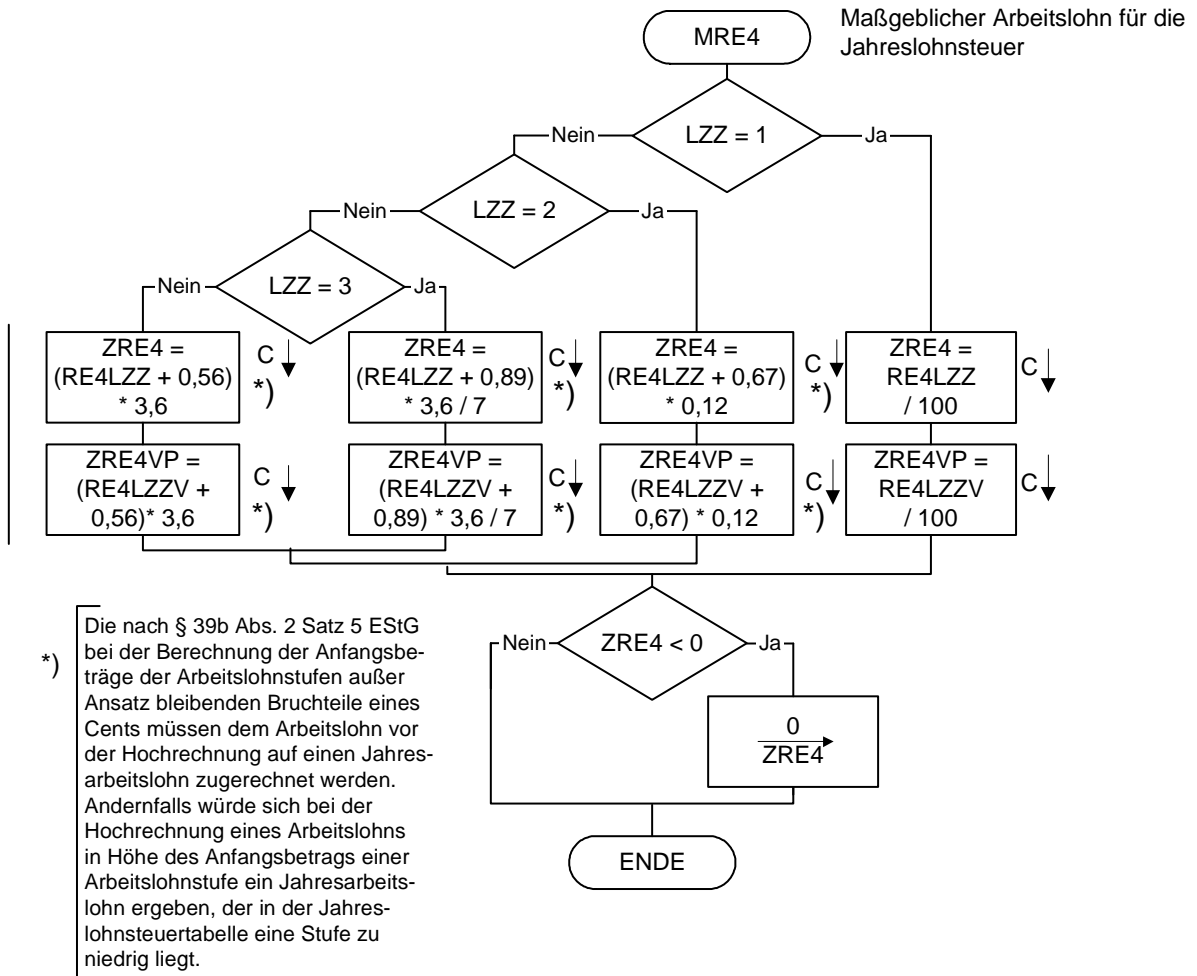

Ermittlung der festen Tabellenfreibeträge (ohne Vorsorgepauschale)

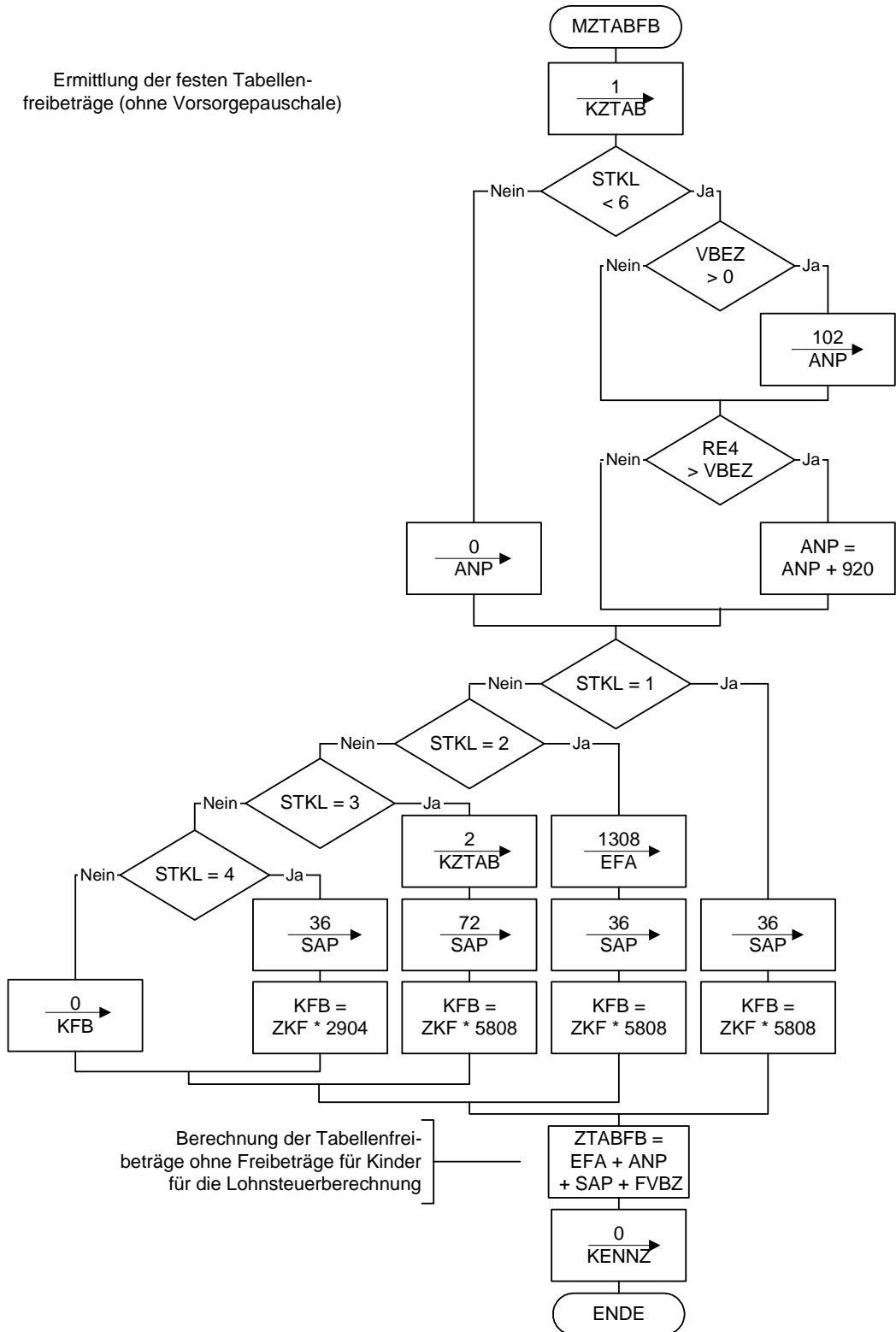

Ermittlung Jahreslohnsteuer

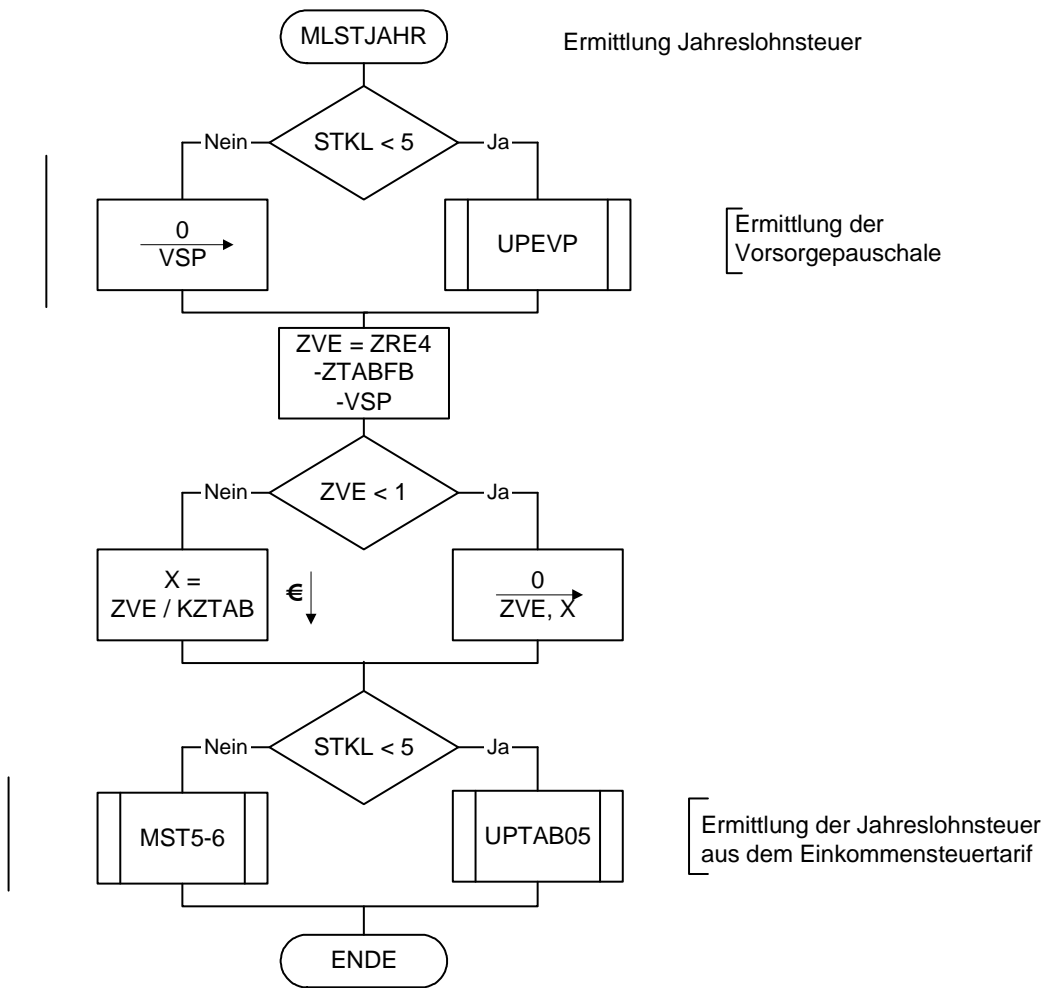

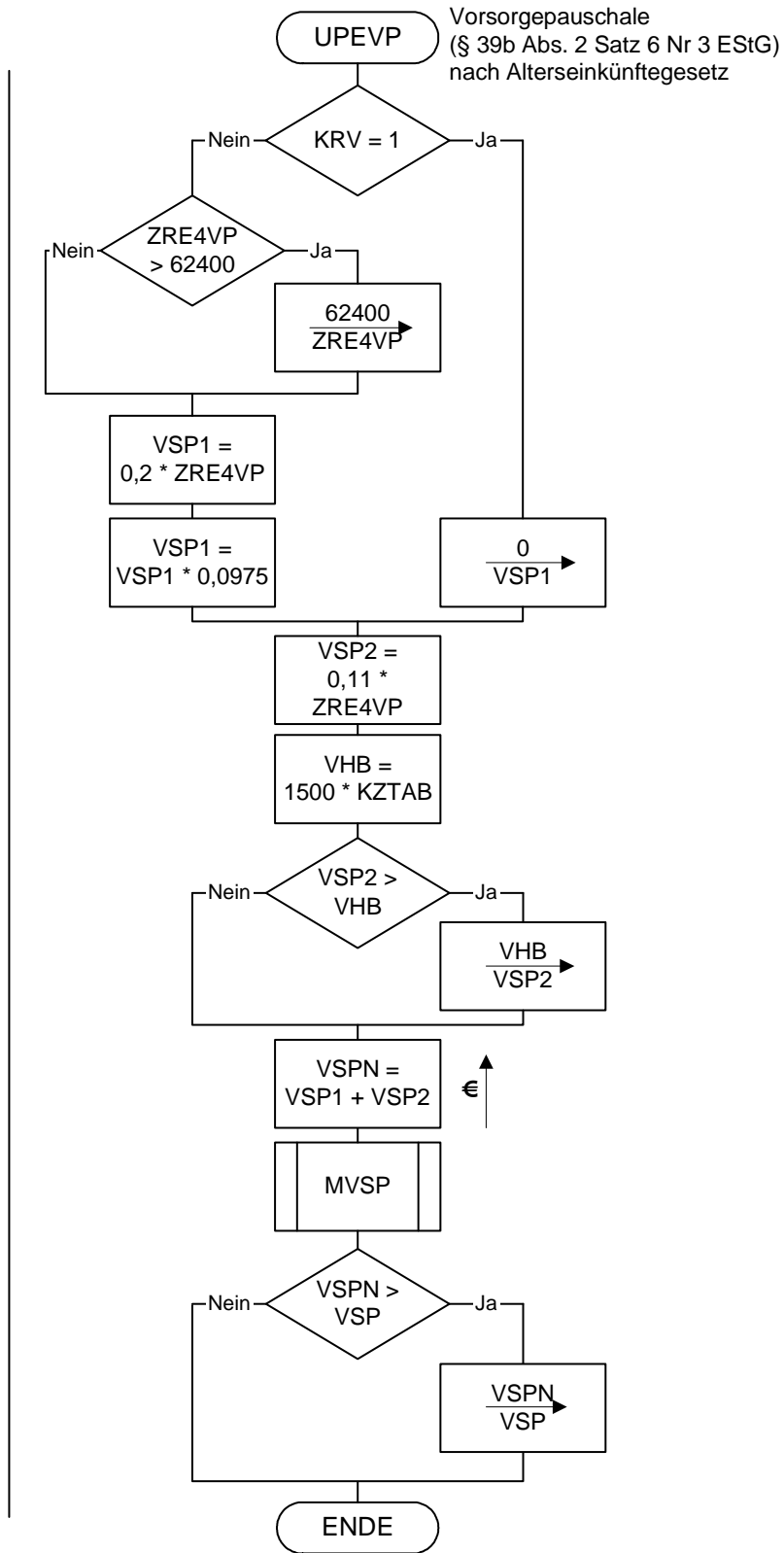

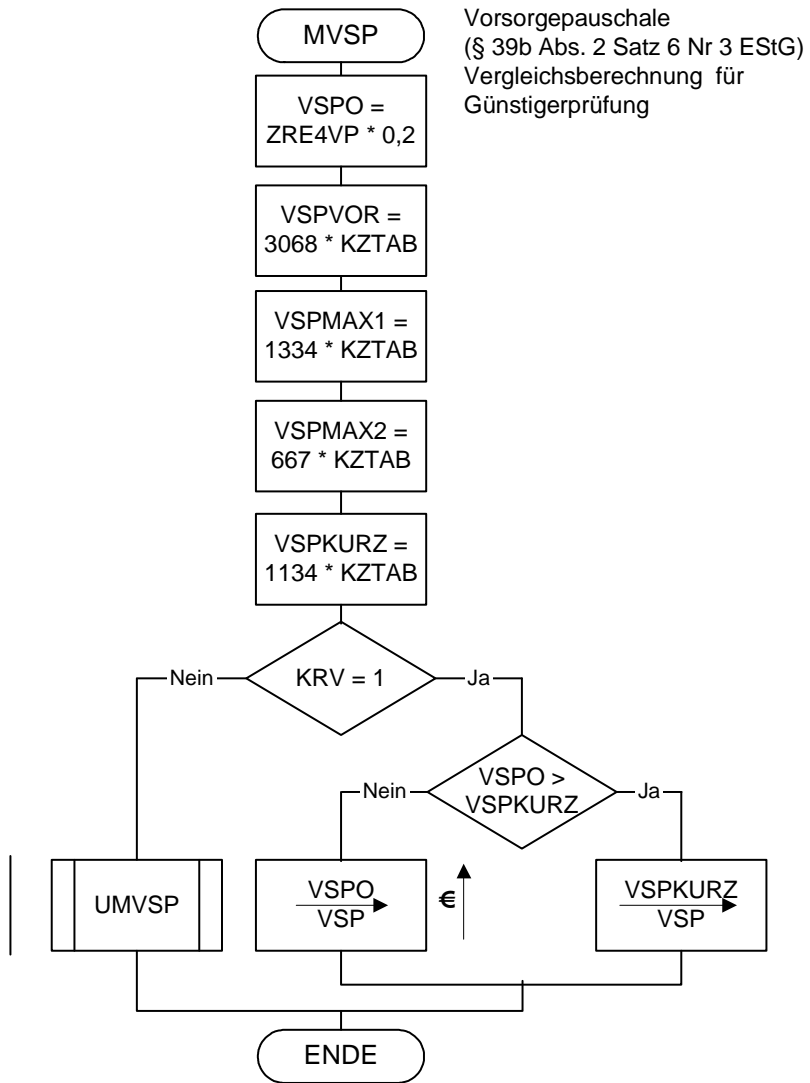

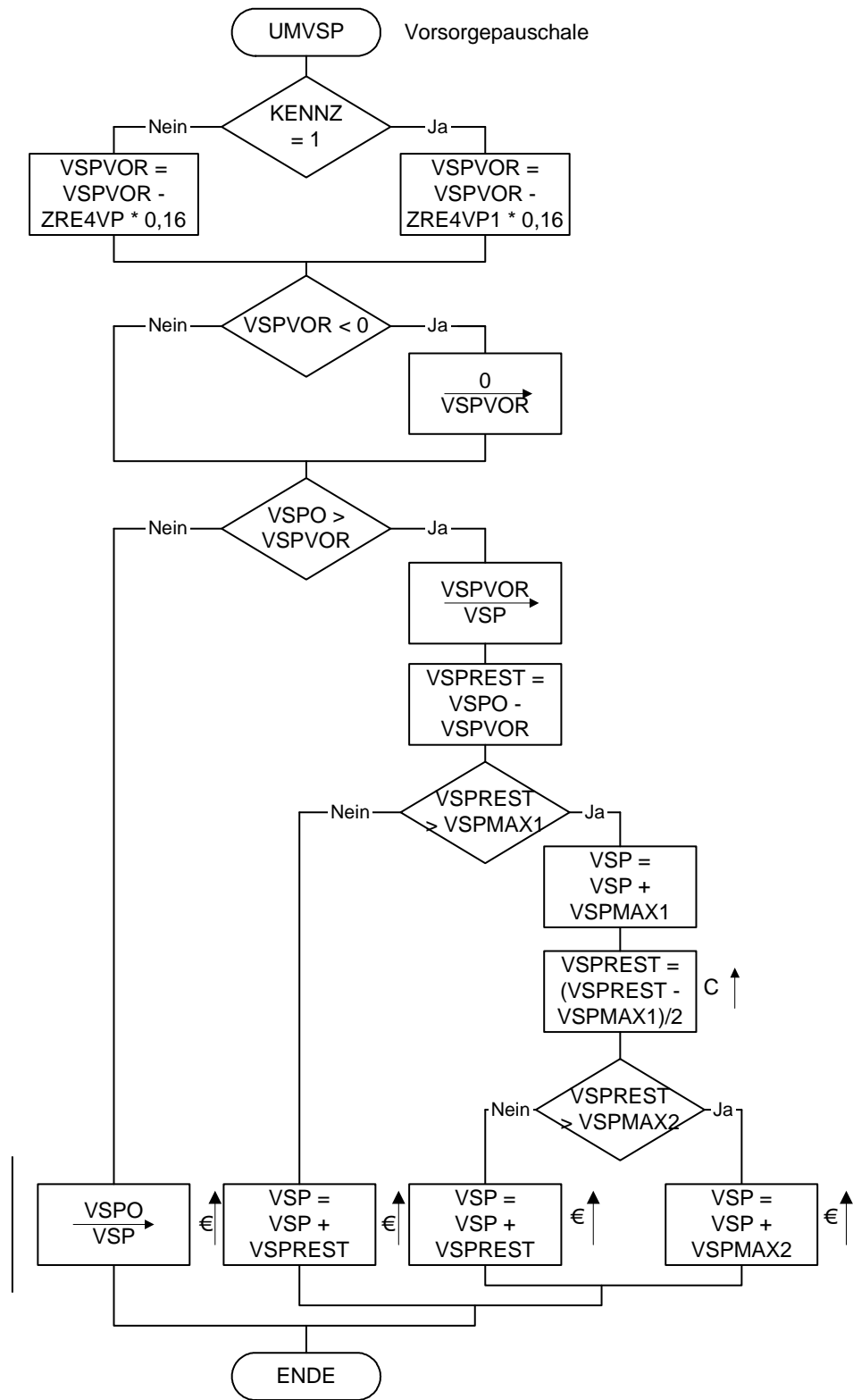

Lohnsteuer für die Steuerklassen V und VI
(§ 39b Abs. 2 Satz 8 EStG)

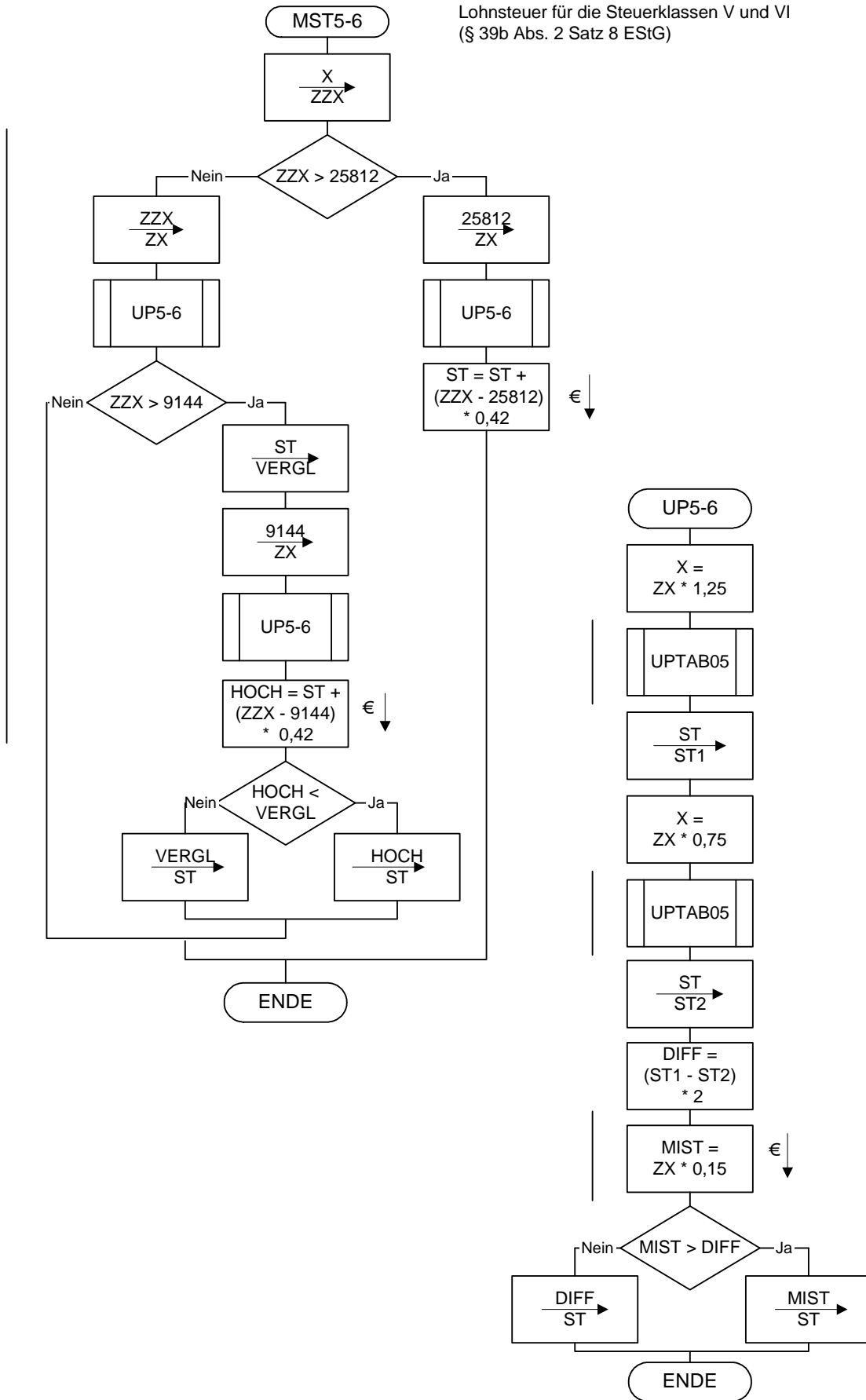

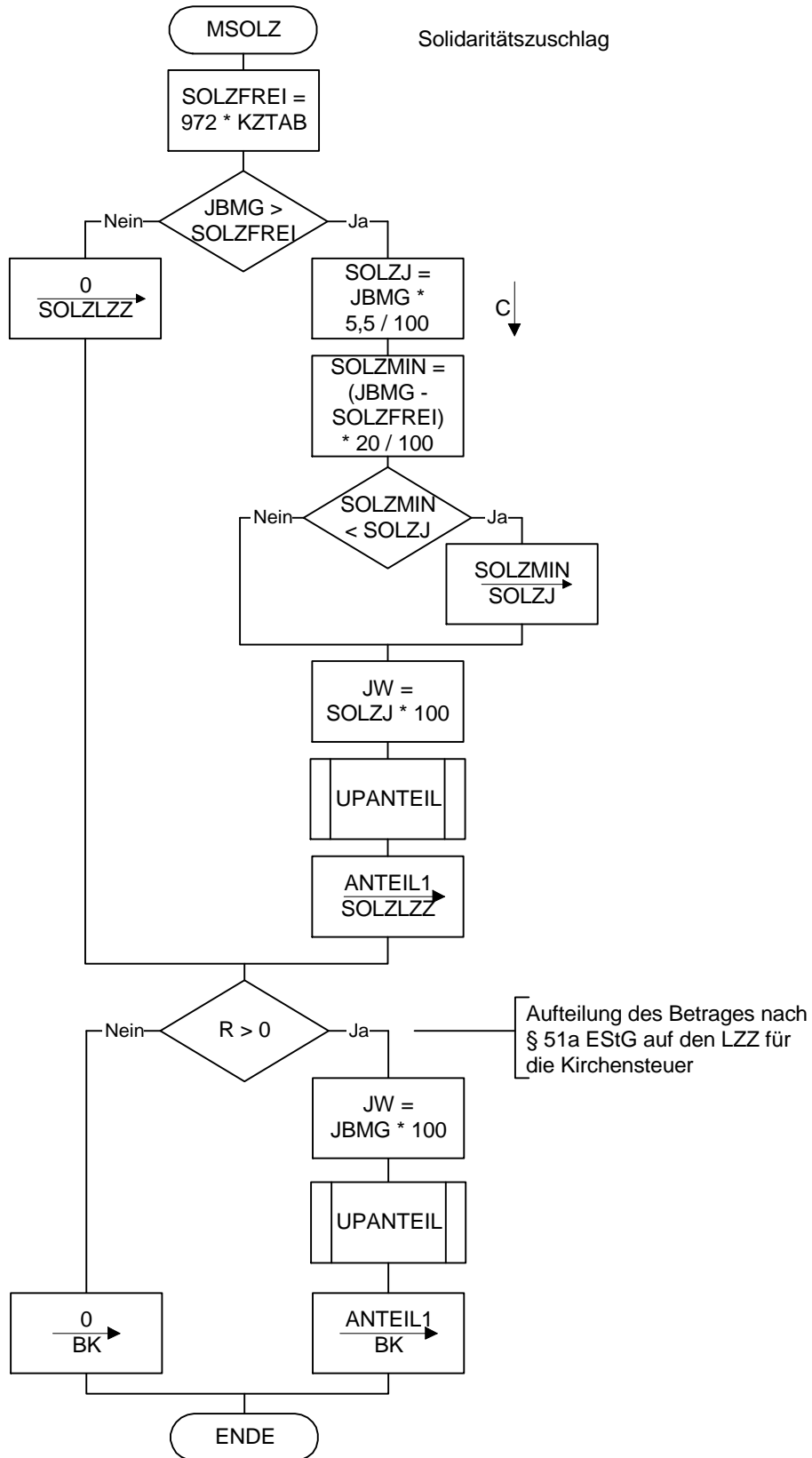

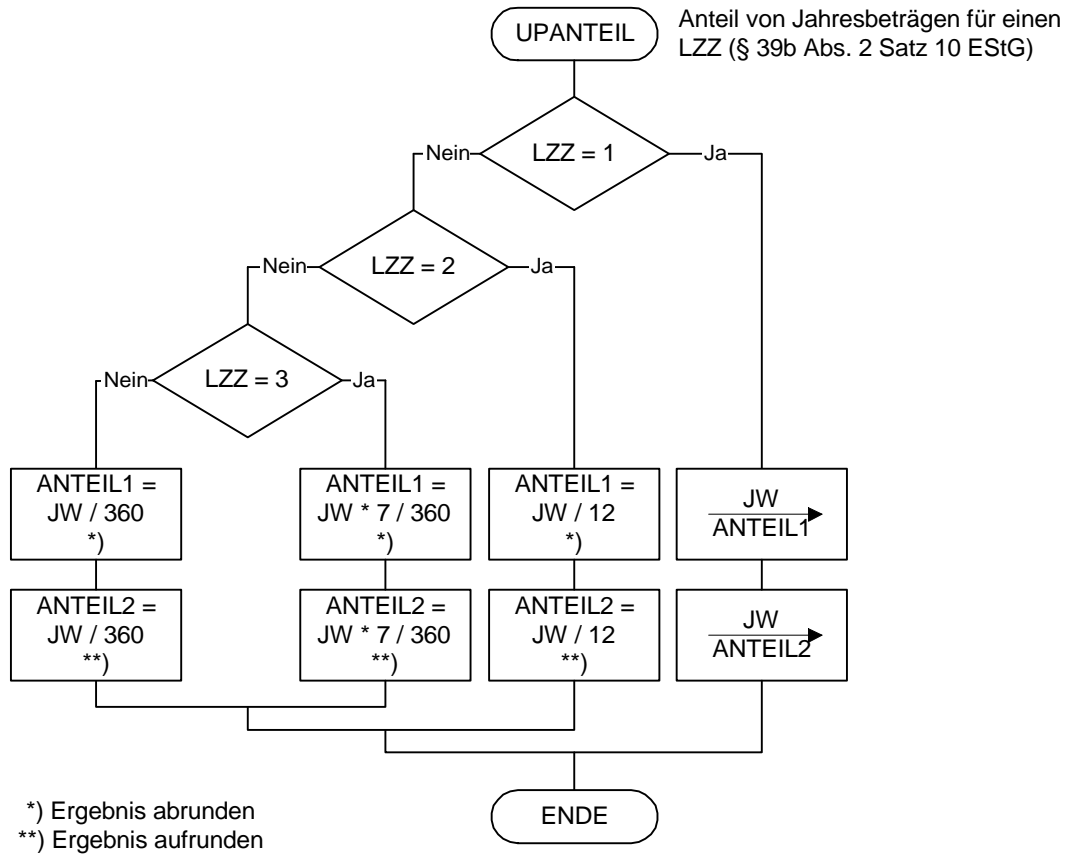

Berechnung sonstiger Bezüge nach § 39b
Abs. 3 Sätze 1 bis 7 EStG

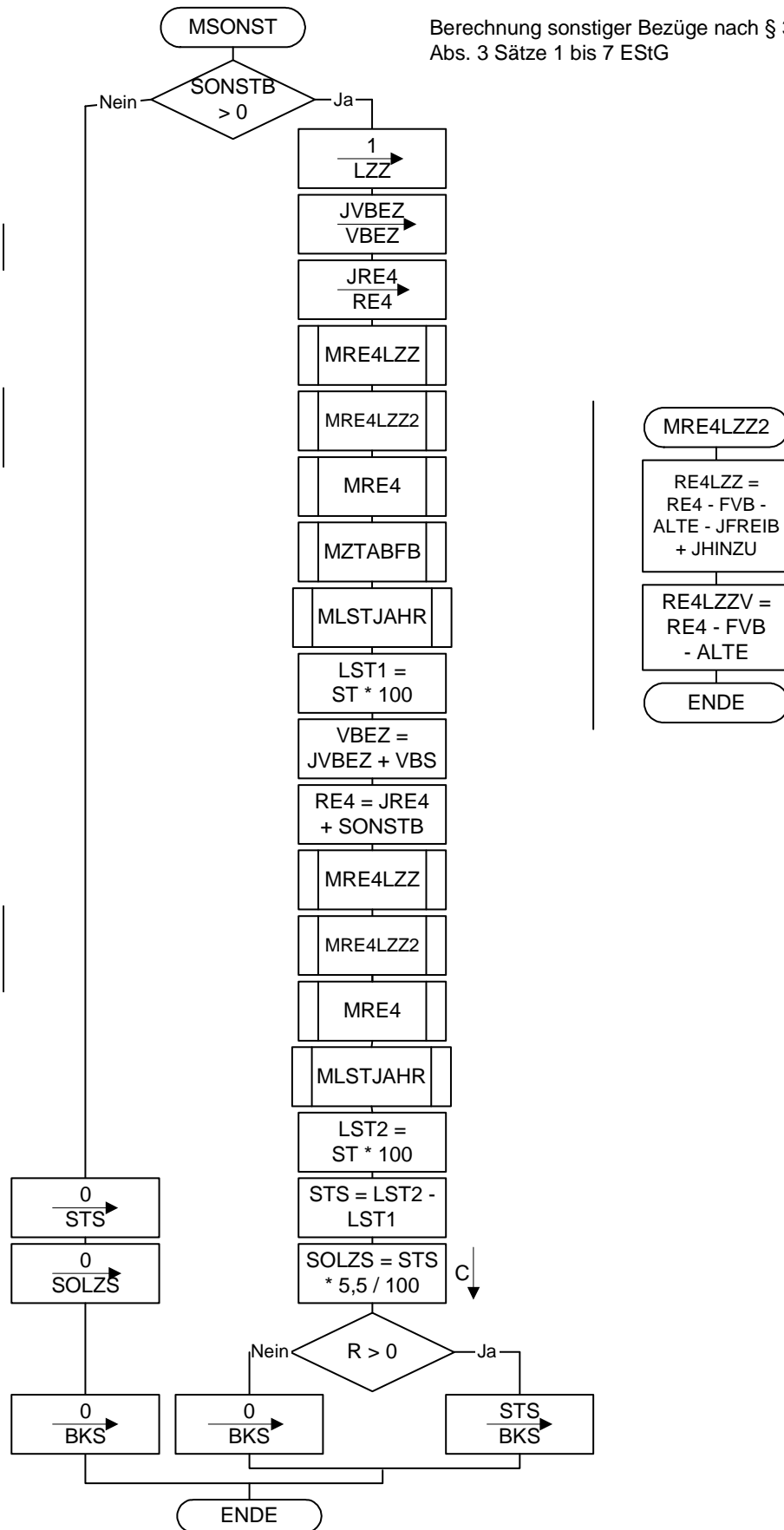

Berechnung der Vergütung für
mehrjährige Tätigkeit nach § 39b
Abs. 3 Satz 9 EStG

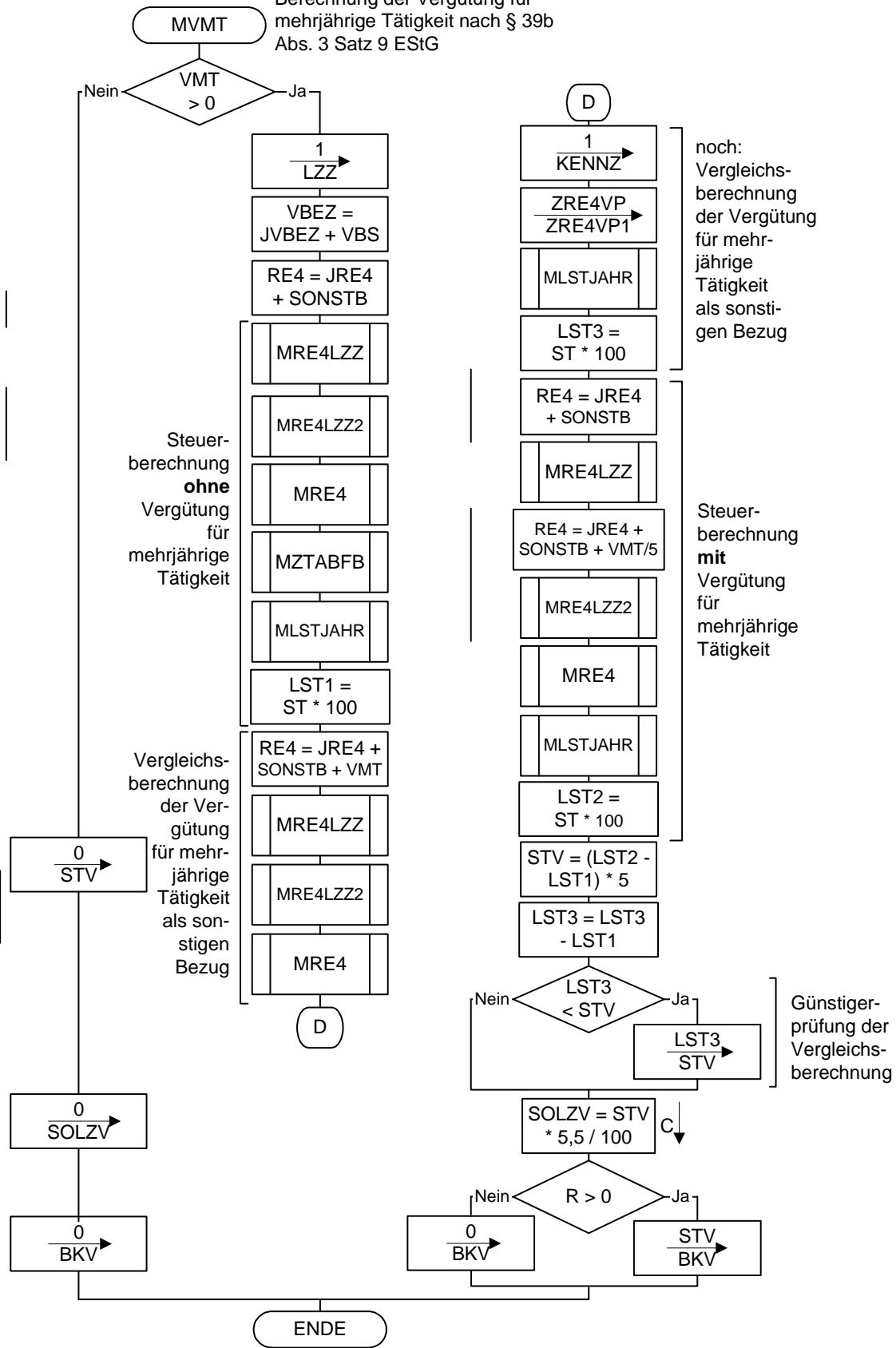

Tarifliche Einkommensteuer
(§ 32a EStG)

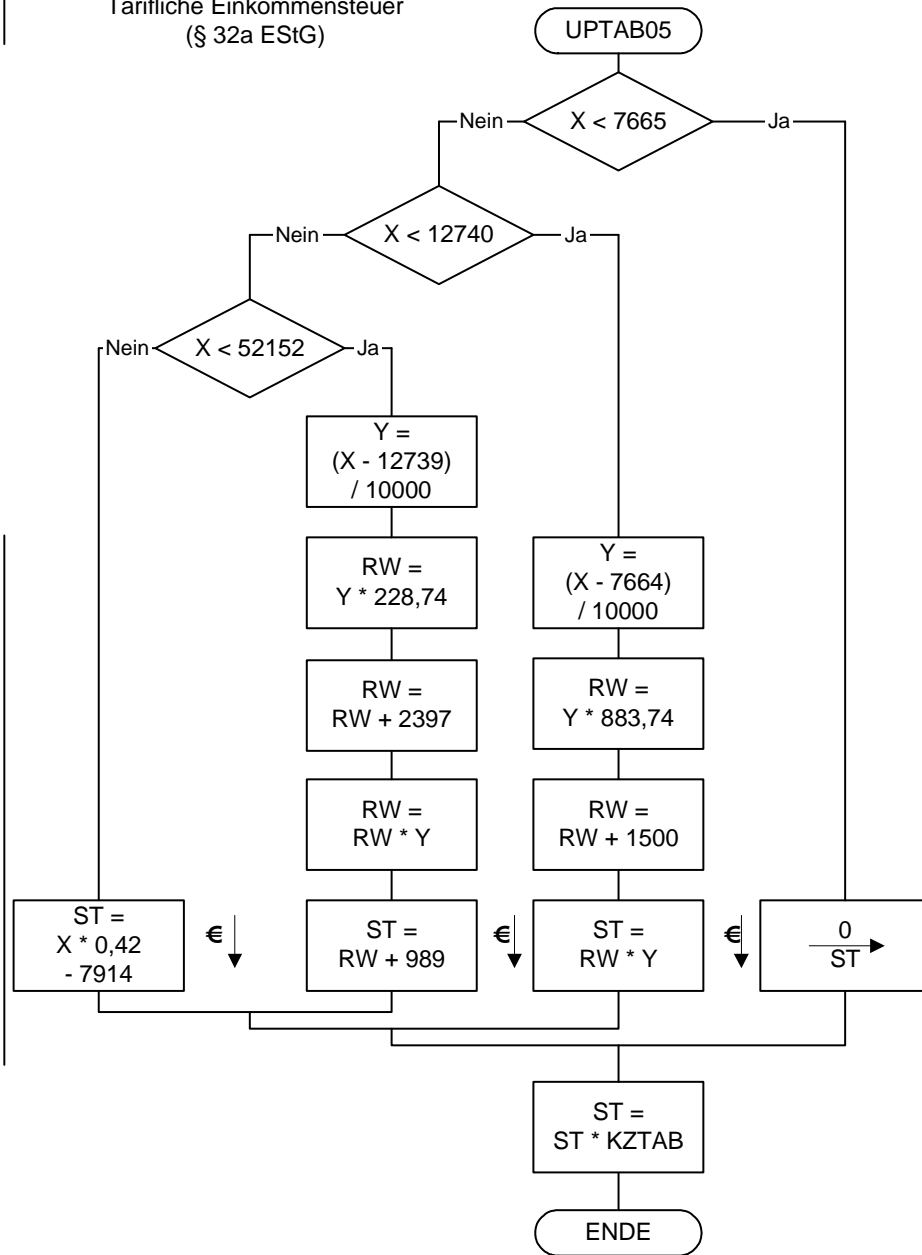

Allgemeine maschinelle Jahreslohnsteuer 2005 (Prüftabelle)

| Jahresbrutto- lohn (in €) | Jahreslohnsteuer 2005 (in €) in Steuerklasse | | | | | |
|------------------------------|--|--------|--------|--------|--------|--------|
| | I | II | III | IV | V | VI |
| 5.000 | 0 | 0 | 0 | 0 | 612 | 750 |
| 7.500 | 0 | 0 | 0 | 0 | 987 | 1.125 |
| 10.000 | 0 | 0 | 0 | 0 | 1.362 | 1.739 |
| 12.500 | 232 | 18 | 0 | 232 | 2.403 | 2.789 |
| 15.000 | 714 | 444 | 0 | 714 | 3.400 | 3.722 |
| 17.500 | 1.362 | 1.043 | 0 | 1.362 | 4.266 | 4.576 |
| 20.000 | 2.063 | 1.727 | 0 | 2.063 | 5.126 | 5.458 |
| 22.500 | 2.725 | 2.375 | 264 | 2.725 | 6.044 | 6.398 |
| 25.000 | 3.417 | 3.051 | 628 | 3.417 | 7.020 | 7.394 |
| 27.500 | 4.126 | 3.746 | 1.104 | 4.126 | 8.052 | 8.438 |
| 30.000 | 4.860 | 4.465 | 1.634 | 4.860 | 9.102 | 9.488 |
| 32.500 | 5.620 | 5.211 | 2.240 | 5.620 | 10.152 | 10.538 |
| 35.000 | 6.408 | 5.984 | 2.952 | 6.408 | 11.202 | 11.588 |
| 37.500 | 7.224 | 6.785 | 3.684 | 7.224 | 12.252 | 12.638 |
| 40.000 | 8.068 | 7.614 | 4.364 | 8.068 | 13.302 | 13.688 |
| 42.500 | 8.938 | 8.470 | 5.026 | 8.938 | 14.352 | 14.738 |
| 45.000 | 9.836 | 9.354 | 5.700 | 9.836 | 15.402 | 15.788 |
| 47.500 | 10.762 | 10.265 | 6.390 | 10.762 | 16.452 | 16.838 |
| 50.000 | 11.715 | 11.203 | 7.094 | 11.715 | 17.502 | 17.888 |
| 52.500 | 12.696 | 12.169 | 7.806 | 12.696 | 18.552 | 18.938 |
| 55.000 | 13.704 | 13.163 | 8.524 | 13.704 | 19.602 | 19.988 |
| 57.500 | 14.733 | 14.183 | 9.254 | 14.733 | 20.652 | 21.038 |
| 60.000 | 15.763 | 15.213 | 10.000 | 15.763 | 21.702 | 22.088 |

Besondere maschinelle Jahreslohnsteuer 2005 (Prüftabelle)

| Jahresbrutto- lohn (in €) | Jahreslohnsteuer 2005 (in €) in Steuerklasse | | | | | |
|------------------------------|--|--------|--------|--------|--------|--------|
| | I | II | III | IV | V | VI |
| 5.000 | 0 | 0 | 0 | 0 | 612 | 750 |
| 7.500 | 0 | 0 | 0 | 0 | 987 | 1.125 |
| 10.000 | 37 | 0 | 0 | 37 | 1.362 | 1.739 |
| 12.500 | 431 | 192 | 0 | 431 | 2.403 | 2.789 |
| 15.000 | 942 | 648 | 0 | 942 | 3.400 | 3.722 |
| 17.500 | 1.553 | 1.230 | 0 | 1.553 | 4.266 | 4.576 |
| 20.000 | 2.193 | 1.855 | 220 | 2.193 | 5.126 | 5.458 |
| 22.500 | 2.862 | 2.508 | 616 | 2.862 | 6.044 | 6.398 |
| 25.000 | 3.559 | 3.190 | 1.044 | 3.559 | 7.020 | 7.394 |
| 27.500 | 4.284 | 3.901 | 1.522 | 4.284 | 8.052 | 8.438 |
| 30.000 | 5.039 | 4.640 | 2.104 | 5.039 | 9.102 | 9.488 |
| 32.500 | 5.822 | 5.408 | 2.714 | 5.822 | 10.152 | 10.538 |
| 35.000 | 6.633 | 6.205 | 3.338 | 6.633 | 11.202 | 11.588 |
| 37.500 | 7.473 | 7.030 | 3.976 | 7.473 | 12.252 | 12.638 |
| 40.000 | 8.342 | 7.884 | 4.628 | 8.342 | 13.302 | 13.688 |
| 42.500 | 9.239 | 8.766 | 5.294 | 9.239 | 14.352 | 14.738 |
| 45.000 | 10.165 | 9.677 | 5.976 | 10.165 | 15.402 | 15.788 |
| 47.500 | 11.119 | 10.616 | 6.670 | 11.119 | 16.452 | 16.838 |
| 50.000 | 12.102 | 11.584 | 7.380 | 12.102 | 17.502 | 17.888 |
| 52.500 | 13.114 | 12.581 | 8.104 | 13.114 | 18.552 | 18.938 |
| 55.000 | 14.154 | 13.606 | 8.842 | 14.154 | 19.602 | 19.988 |
| 57.500 | 15.204 | 14.655 | 9.594 | 15.204 | 20.652 | 21.038 |
| 60.000 | 16.254 | 15.705 | 10.362 | 16.254 | 21.702 | 22.088 |